

AERO-LIFT

VAKUUMKOMPONENTEN FÜR DIE BLECHINDUSTRIE



Laserschneidanlagen

Sortieren

Zuschnitte

Komponenten für alle gängigen Handling-Systeme

Saugplatten + Sauger Vakuumtechnik

Bleche

Abstapeln

Beladen von Rohmaterial

Entladen

Blechhandling

Abtransport von Fertigteilen

Stanzmaschinen

Rohbleche

Blechfertigteile

Automatisiertes Be- und Entladen



Viele weitere Saugplatten
(inkl. Datenblätter) finden Sie im
Komponentenkatalog ab Seite 201



AERO-LIFT

SAUGPLATTEN rund

für alle Standardlösungen im Blechhandling

Saugplatte
AL 110 R-1
Ø 110 mm

Saugplatte AL 110 R-1
Best.-Nr.: 3025170
Dichtung
Best.-Nr. 2031026
Spannband
Best.-Nr.: 2031034



Material:
NBR schwarz
Tragfähigkeit (bei 60% doppelte Sicherheit):
28kg
Temperaturbeständigkeit:
-40°C bis + 120°C

Saugplatte
AL 110 R-2
Ø 110 mm

Saugplatte AL 110 R-2
Best.-Nr.: 3025168
Dichtung
Best.-Nr. 2031026
Spannband
Best.-Nr.: 2031034



Material:
NBR schwarz
Tragfähigkeit (bei 60% doppelte Sicherheit):
28kg
Temperaturbeständigkeit:
-40°C bis + 120°C

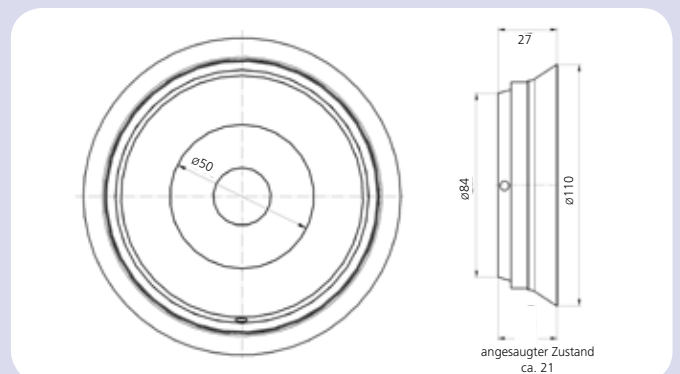
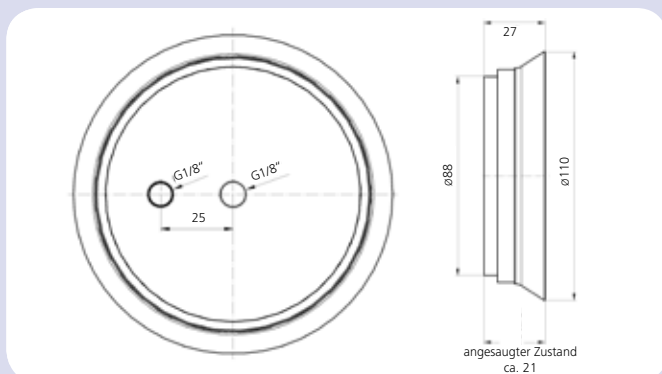



Diese Saugplatten mit Rillengummiauflage eignen sich besonders für dünne und glatte Werkstücke wie Blech, Glas, beschichtetes Holz oder Plexiglas. Durch die Rillengummiauflage wird ein Verformen des Werkstückes verhindert. Zudem erfolgt ein schnelles und kostengünstiges Auswechseln der Dichtung durch Lösen des Spannbandes.

Saugplatte AL 110 R-3 Ø 110 mm

Saugplatte AL 110 R-3
Best.-Nr.: 3025169
Dichtung
Best.-Nr. 2031026
Spannband
Best.-Nr.: 2031034

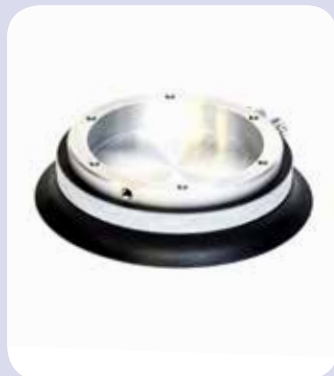

Material:
NBR schwarz
Tragfähigkeit (bei 60% doppelte Sicherheit):
28kg
Temperaturbeständigkeit:
-40°C bis + 120°C

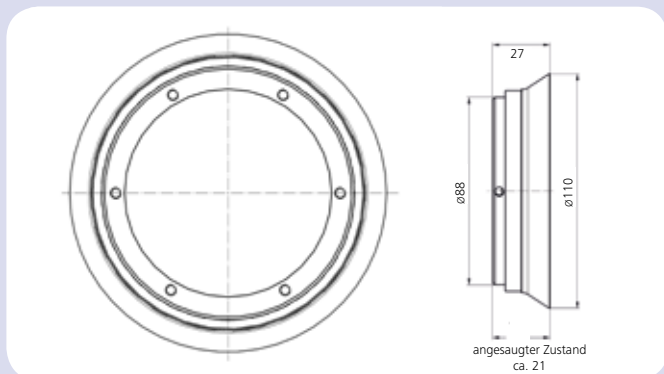

Die Vorteile von AERO-LIFT® Saugplatten:

- ✓ kompatibel für alle gängigen Handlingsysteme in der Blechbearbeitung
- ✓ Zeit- und Kostenersparnis durch ein einfaches Baukastensystem: Verschleissteil ist lediglich die Dichtung

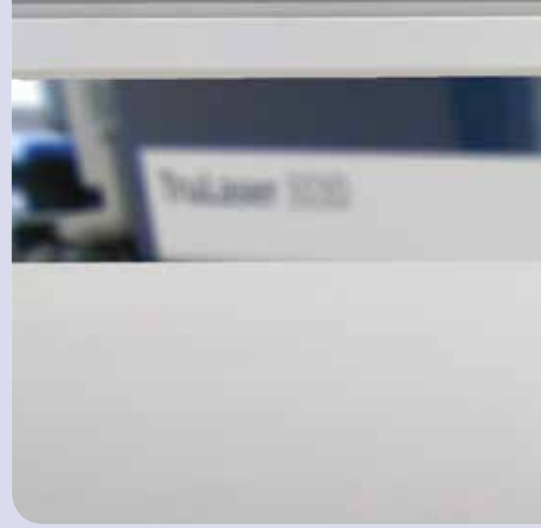

AERO-LIFT

SAUGPLATTEN rund

für alle Standardlösungen im Blechhandling

Saugplatte
AL 120R G1/4" G1/2"
 Ø 120 mm

Saugplatte AL 120R G1/4" G1/2"
 Best.-Nr.: 3025170
 Dichtung
 Best.-Nr. 2031026
 Spannband
 Best.-Nr.: 2031034

Material:
 NBR schwarz
 Tragfähigkeit (bei 60% doppelte Sicherheit):
 33 kg
 Temperaturbeständigkeit:
 -40°C bis + 120°C



Eine eingebaute Düse ermöglicht einen Drossel-effekt beim Ansaugen, damit bei Fremdlufteintritt das Vakuum erhalten bleibt. Dagegen erfolgt das Abblasen ungedrosselt, um die Taktzeit zu erhöhen.

Angesaugter Zustand
 ca. 20mm

1/4" 1/8"

ca. 25

Ø120

Reduzierung G1/2" - G1/8"
 Art.-Nr. 2080106

10

Ventil (geklebt)
 Art.-Nr. 2014002

Grundplatte AL110R
 Art.-Nr. 2031711

Spannband
 Art.-Nr. 2031034

Dichtung AL 120R sw
 Art.-Nr. 2031218



Diese Saugplatten mit Rillengummiauflage eignen sich besonders für dünne und glatte Bleche. Durch die Rillengummiauflage wird ein Verformen des Werkstückes verhindert. Zudem erfolgt ein schnelles und kostengünstiges Auswechseln der Dichtung durch Lösen des Spannbandes.

Saugplatte AL 210 starr 1/2"-mittig Ø 210 mm

Saugplatte AL 210 starr 1/2"-mittig
Best.-Nr.: 3025173
Dichtung
Best.-Nr. 2031214
Spannband
Best.-Nr.: 2031019



Material:
NBR schwarz
Tragfähigkeit (bei 60%
doppelte Sicherheit): 100 kg
Temperaturbeständigkeit:
-40°C bis + 120°C

Saugplatte AL 250R starr 1/2"-mittig Ø250 mm

Saugplatte AL 250 starr 1/2"-mittig
Best.-Nr.: 3025172
Dichtung
Best.-Nr. 2031003
Spannband
Best.-Nr.: 2031023



Material:
NBR schwarz
Tragfähigkeit (bei 60%
doppelte Sicherheit): 147 kg
Temperaturbeständigkeit:
-40°C bis + 120°C

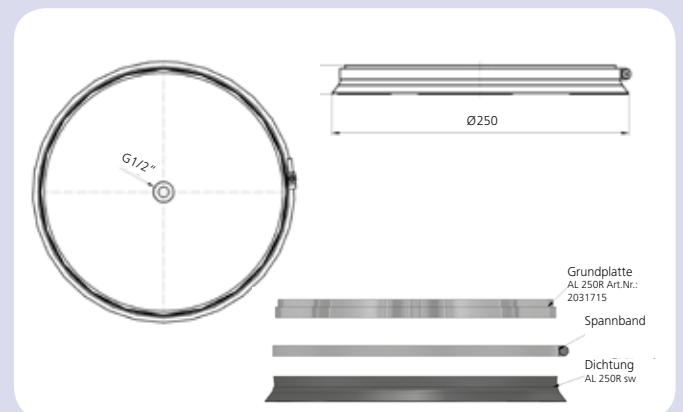
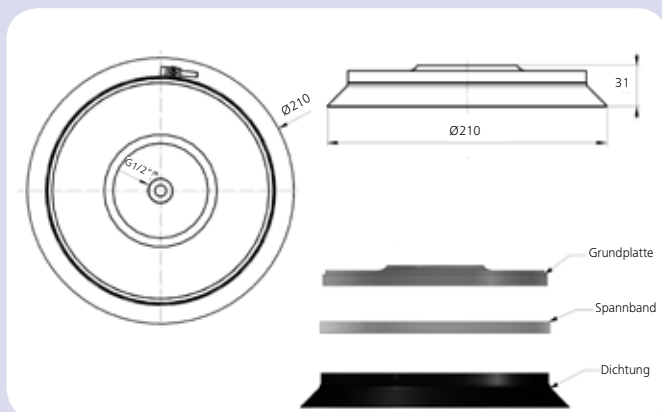

Viele weitere Sauger
(inkl. Datenblätter) finden Sie im
Komponentenkatalog ab Seite 101



AERO-LIFT VAKUUMSAUGER

für alle Standardlösungen im Blechhandling

Vakuumsauger
AL 42 A2225, NBR 60°
Ø 42 mm

Material: NBR 60° orange
Best.-Nr.: 2030261

Vakuumsauger
AL 45 A NO°
Ø 45 mm

Material: NBR schwarz
Best.-Nr.: 2030031

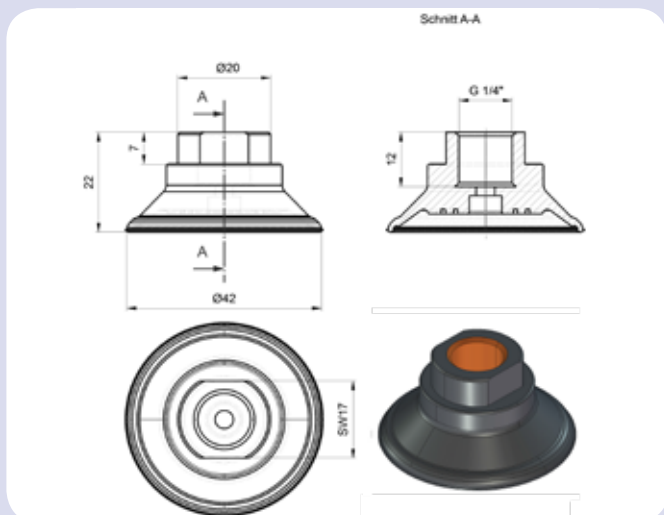



Faltenbalgsauger
AL 16 A2208 - 2,5 Falten
Ø 18 mm

Material: NBR schwarz
Best.-Nr.: 2030031

weitere Blechsauger:

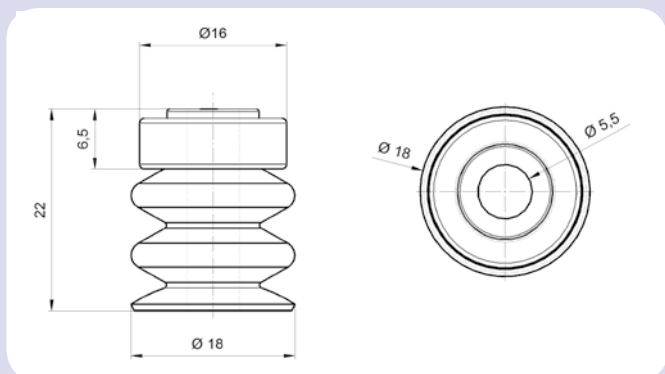
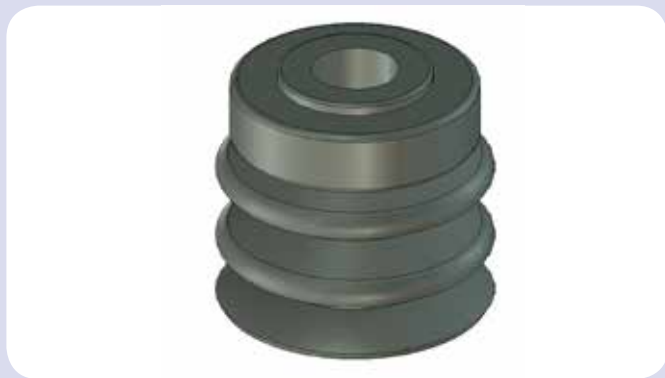



AERO-LIFT

wir sind vor Ort
für Sie da!

AERO-LIFT international



Die Ansprechpartner unserer Vertretungen in Ihrer Nähe – in Deutschland wie in vielen Ländern der Welt – finden Sie unter www.aero-lift.de

AERO-LIFT Vakuumtechnik GmbH
Binsdorf, Turmstraße 1
72351 Geislingen
Tel (+49) 7428-94 514-0
Fax (+49) 7428-94 514-38
info@aero-lift.de
www.aero-lift.de

