

AERO PORO AERO TIMBER

Für Schreinerei und Holzbaubetrieb: schweren Hebearbeiten mit Vakuumhebern ermüdungsfrei und von einer Person ausführen.



HEBEN
FIXIEREN BEWEGEN
VAKUUMHEBETECHNIK

AERO PORO

Die **AERO-PORO**s sind perfekt für Möbelfertigungen, Tischlereibetriebe, Schreinereien, Zimmereien/Holzbaubetriebe und Holzhandlungen, bei denen regelmäßig Plattenmaterial bewegt werden muss. Mit ihnen können mühelos von nur einer Person Platten bis ca. 5,10 x 2,50 m gehoben werden - unabhängig davon, ob diese Platten luftdurchlässig sind oder luftdicht. Somit können z.B. folgende Materialien gehoben werden: Vollholzplatten, Rohspan- und beschichtete Spanplatten, MDF, HDF, OSB, Sperrhölzer, Gipskartonplatten, Gipsfaserplatten und auch Polystyrol-Hartschaumplatten oder Kunststoffplatten.



AERO PORO 300/2L-90°-P-NB

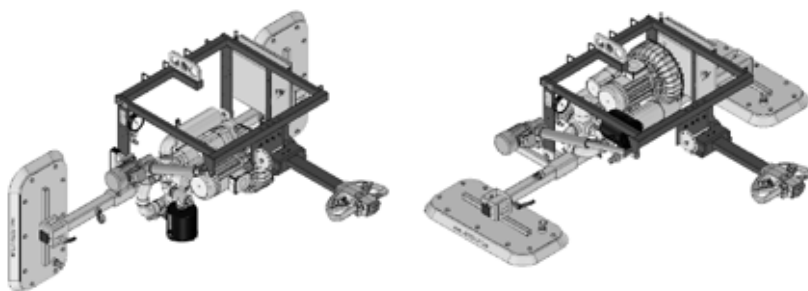

Saugen/Lösen/Schwenken

mit ergonomischem Bediengriff mit Hubmagnet [Artikel Nr. 1030782]

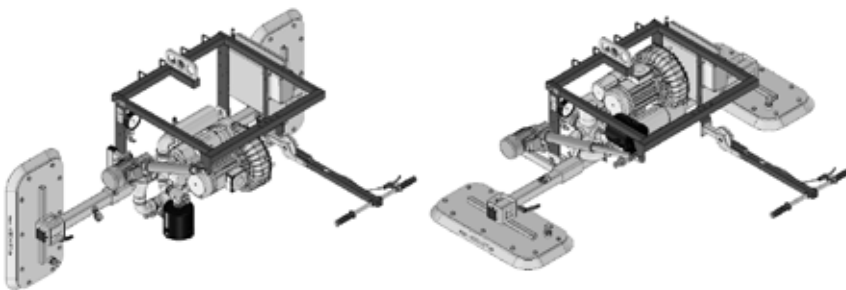

Mit Funk für Saugen/Lösen/Schwenken

mit abwinkelbarem Griff mit Raststift [Artikel Nr. 1030783]
oder

mit Funk für Saugen/Lösen/Schwenken/Kransteuerung

mit abwinkelbarem Griff mit Raststift [Artikel Nr. 1030784]

Gerät	Artikel Nr.	Eigen- gewicht (kg)	Gesamt- höhe (mm)	Länge Haupttraverse (mm)	Traglast* (kg)	Transportgut min. - max. Länge (mm)	Transportgut min. - max. Breite (mm)
AERO PORO 300/2L-90°-P-NB Saugen/Lösen/Schwenken mit ergonomischem Bediengriff mit Hubmagnet	1030782	215					
AERO PORO 300/2L-90°-P-NB Funk für Saugen/Lösen/Schwenken mit abwinkel- barem Griff mit Raststift	1030783	205	ca. 735	2000	300	1600 - ca. 5100	800 - ca. 2500
AERO PORO 300/2L-90°-P-NB mit Funk für Saugen/Lösen/Schwenken/Kransteu- erung mit abwinkelbarem Griff mit Raststift	1030784						

* Bei 20 % Vakuum. Sie reduziert sich um 15 kg / 10 mbar (1%) erreichtem Endvakuum.

Die **AERO-TIMBER** sind für Langmaterial bis ca. 13 m Länge und ca. 48 cm Breite ausgelegt. Also z.B. Brettschichtholz, Konstruktionsvollholz, sägerauhe Balken, aber auch Blockware. Durch die 3 einzeln absperribaren Kammern pro Saugplatte können Rahmen ab 8 cm Breite und auch Blockware mit Kernrissen gehoben werden.

AERO TIMBER

AERO TIMBER 300/2M 3K

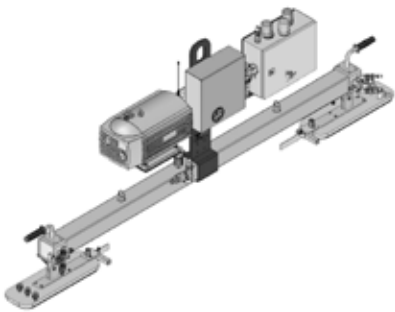

Mit Funk für Saugen/Lösen [Artikel Nr. 1030785] oder mit Funk für Saugen/Lösen/Kransteuerung [Artikel Nr. 1030786]



AERO TIMBER 600/4M 3K

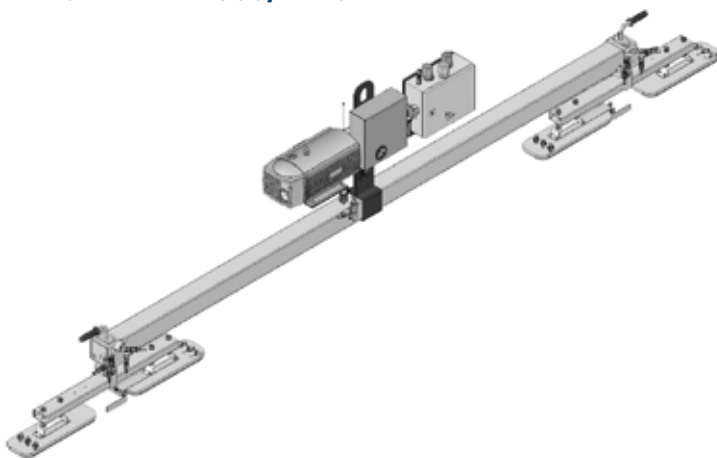

Mit Funk für Saugen/Lösen [Artikel Nr. 1030787] oder mit Funk für Saugen/Lösen/Kransteuerung [Artikel Nr. 1030788]

Bei beiden Gerätearten **AERO-TIMBER** und **AERO-PORO** kann die Steuerung des Hallenkrans über die Funkfernbedienung des Gerätes erfolgen.



Dazu wird die Steuerung des Hallenkrans in die Steuerung des Gerätes integriert. So können sehr bequem alle Funktionen des Hallenkrans (Heben, Senken, Rechts, Links, Vor, Zurück) und alle Funktionen des Vakuumhebeegerätes (Saugen, Lösen, 90° Schwenken), mit einer einzigen Funkfernbedienung gesteuert werden.

Gerät	Artikel Nr.	Eigen-gewicht (kg)	Geräte-breite beim Eintauchen (mm)	Gesamt-höhe (mm)	Länge Haupttraverse (mm)	Traglast* (kg)	Transportgut min. - max. Länge (mm)	Transportgut min. - max. Breite (mm)
AERO TIMBER 300/2M 3K mit Funk für Saugen/Lösen	1030785	150	260	ca. 980	2200	300**	1200 - ca. 13000	80 - ca. 480
AERO TIMBER 300/2M 3K mit Funk für Saugen/Lösen/Kransteuerung	1030786							
AERO TIMBER 600/ 4M 3K mit Funk für Saugen/Lösen	1030787	255	280	ca. 1115	4000	600***		
AERO TIMBER 600/ 4M 3K mit Funk für Saugen/Lösen/Kransteuerung	1030788							

*Die mittlere Saugkammer hat eine Breite von ca. 80 mm.
* Bei 60 % Vakuum. Wenn die äußeren Kammern der Saugplatte verriegelt sind, liegt die Tragfähigkeit bei **120 kg, *** 240 kg.*

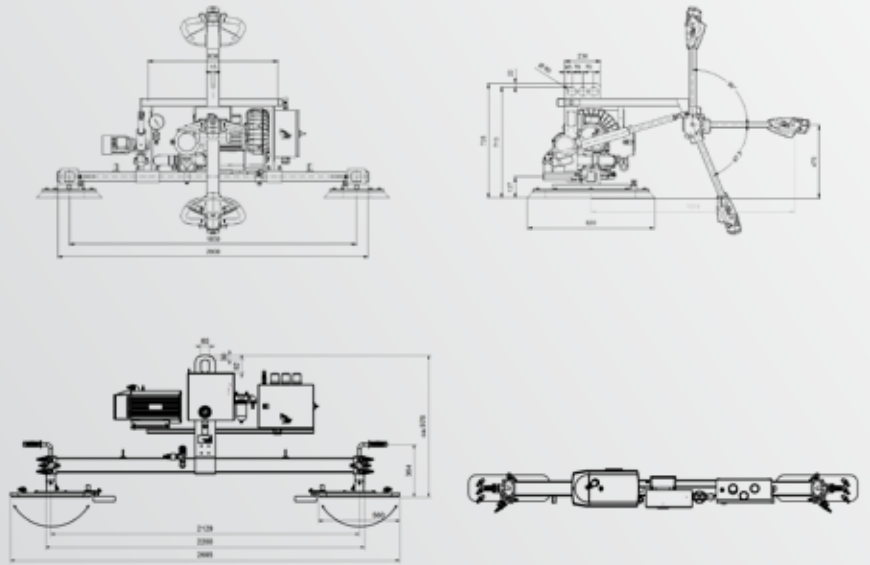

- > AERO-LIFT Vakuumhebeegeräte werden nach den aktuellen Sicherheitsstandards gemäß EN 13155 und ASME B30 ausgelegt und gefertigt, sowie nach den gültigen Unfallverhütungsvorschriften BGR 500 und Maschinenrichtlinie 2006/42/EG, Anhang II A geprüft und dokumentiert.
- > Die Endabnahmeprüfung wird nach VDE 0113 und EN 60204 durchgeführt.
- > Die maximal erreichbare Tragfähigkeit für Ihr spezielles Transportgut ermitteln wir gerne über eine repräsentative Musterüberprüfung im Hause AERO-LIFT.
- > Schweißarbeiten werden nach den spezifischen Normen fachmännisch ausgeführt.
- > Eine prüffähige Statik liegt vor.

Daten, Angaben (insbesondere auch Angaben zur Tragfähigkeit), Abbildungen, Beschreibungen und Maße sind unverbindlich und dienen nur der Veranschaulichung. Sie wurden mit größter Sorgfalt überprüft. Sollten dennoch fehlerhafte oder unvollständige Angaben, Irrtümer oder Druckfehler vorkommen, übernehmen wir keine Gewähr. Änderungen behalten wir uns vor. Fertigungs- und materialbedingte Maßabweichungen vorbehalten. März 2019.

AERO-LIFT Vakuumtechnik GmbH

Turmstr. 1
D-72351 Geislingen-Binsdorf

Fon: +49 (0) 74 28/94 514-0
Fax: +49 (0) 74 28/94 514-38

info@aero-lift.de
www.aero-lift.de

**HEBEN
FIXIEREN BEWEGEN**
VAKUUMHEBETECHNIK