

# Вакуумные подъемники для монтажа ПАНЕЛЕЙ КРОВЛИ- & СТЕН



## CLAD-BOY®

до 18 метров длины  
до 300 кг веса  
до 90° поворот

## CLAD-MAN®

до 26 метров длины  
до 800 кг веса  
до 90° поворот  
до 45° наклона кровли

## CLAD-TURN

до 18 метров длины  
до 400 кг веса  
до 180° поворот



# CLAD -

Компактный помощник



# ВОУ

AERO LIFT CLAD-BOY®  
ПАРТНЕР ДЛЯ  
МАСТЕРОВ

- материалосохраняющая, надежная переноска
- эффективность из-за наивысшей скорости монтажа с наименьшей рабочей силой
- функционально релевантные модули, защищенные или усиленные
- энергосберегающее, автоматическое включение насоса
- цифровой вакуумный датчик для слежения за уровнем вакуума
- высококачественные, УФ-стойкие присоски с очень длительным сроком службы
- эластичность также и при отрицательных температурах





## Просто & гениально

Вакуумный подъемник на батарее, независимый от сети, для монтажа панелей кровли и стен это надежный помощник Вашей строительной бригады.

CLAD-BOY соответствует новейшим требованиям по безопасности EN-13155 для вакуумных подъемников на стройках. Кроме этого наш AERO-LIFT- это качество made in Germany!

## Особенно ценно

- Компактный транспорт с помощью специального Store-boy/бокса
- Принадлежности в боксе оборудования
- Варианты адаптации без инструментов
- Прочная специальная батарея до 100 циклов
- Встроенное зарядное устройство (второй аккумулятор для быстрой замены)
- Дополнительная подвеска маятника для всасывающих пластин для трапецевидных листов



Индивидуальная адаптация присосок к соответствующей задаче



Удобная упаковка и погрузка при помощи Storeboy/бокс



# CLAD-BOY® аренда? Нет проблем!

Пользуйтесь услугами аренды AERO-LIFT новых вакуумных подъемников с гарантией качества и сервиса. Так Вы при каждом заказе можете гибко реагировать!

**Звоните: (+49) 7428-94 514 - 0**



Скалирование при адаптации удлинений

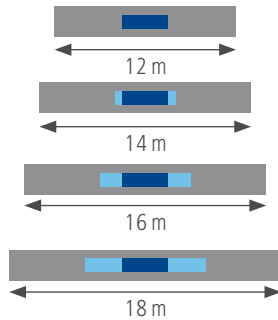

Высокое качество:  
Поворот до 90°

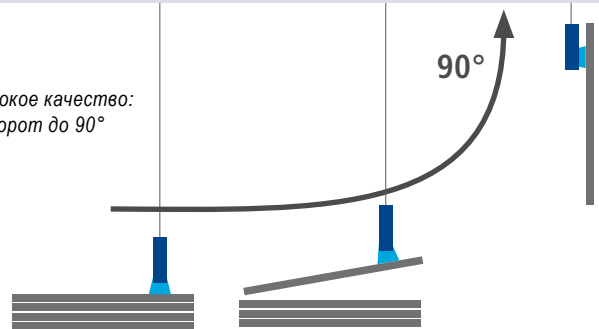

## Одна база – и модули для кровли & стен

### Монтаж кровли

Вы никогда не закрывали крышу так быстро!  
Используйте этот вакуумный подъемник для укладки элементов крыши:

- До 18 метров в длину и весом до 300 кг
- На высокой скорости
- Почти на любой высоте

Это не только делает вашу работу более безопасной, но и более ясной и эффективной.

### Монтаж стен

Используйте CLAD-BOY® для фиксации стеновых панелей:

- Бесступенчатый поворотный блок от 0 до 90 ° для установки стеновых элементов
- Инновационная вакуумная технология гарантирует удерживающую мощность и стабильность - без крюков и петель
- Поднимает стеновые панели, сэндвич и трапециевидные панели

Успешная установка фасада и облицовки стен. Очень эффективен на больших объектах и зданиях. Сохраняет высококачественные поверхности абсолютно без повреждений.

Для бригад на строительной площадке, работа с вакуумной технологией AERO-LIFT означает: физическая легкость, безопасность, охрана здоровья и мотивация.

# CLAD -

Опытный мощный захват

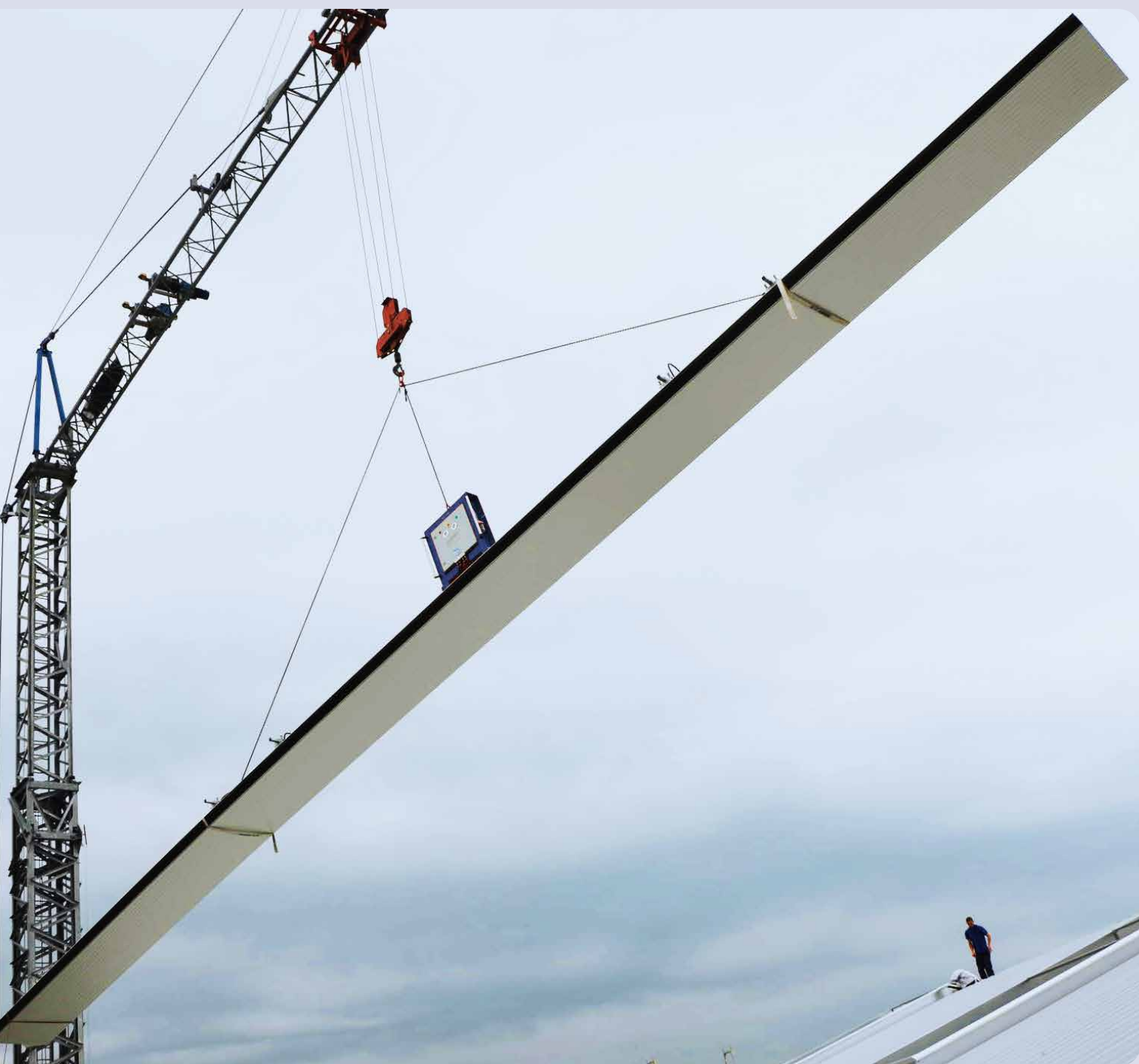

# CLAD-MAN

- максимальная скорость укладки панелей длиной до 26 метров
- идеально для тяжелых крыш и стеновых панелей до 800 кг
- удобный поворот до 45 ° для укладки на крышах
- высокая безопасность через двухконтурную вакуумную систему
- базовый блок со многими вариантами использования
- надежное качество для стройплощадок
- компактный для удобной транспортировки на место работы

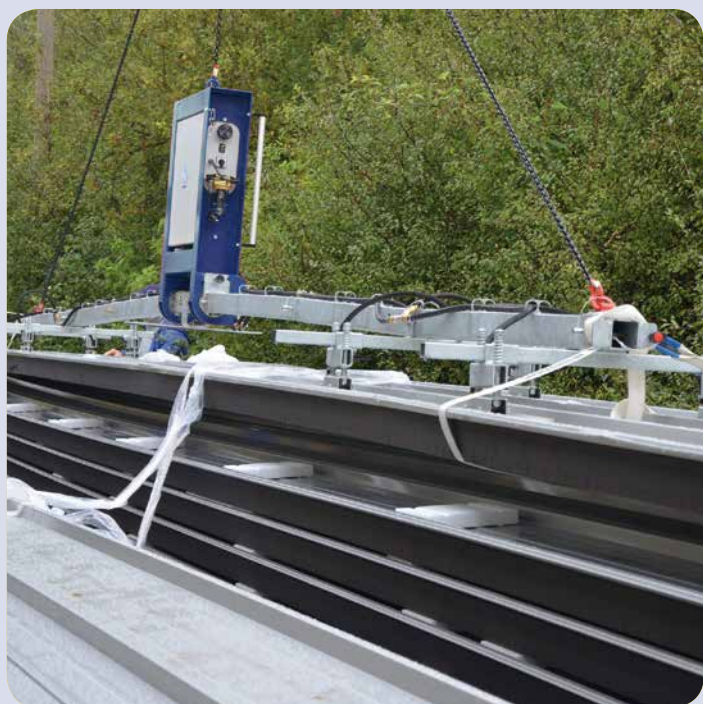





## Надежней быстрее сильней

Универсальный талант для XXL задач на строительной площадке!

CLAD-MAN поднимает панели, трапециевидные листы и сэндвич-панели до 800 кг весом и до 26 м в длину.

Через двухконтурную систему, цифровые вакуумные датчики и дополнительные ремни безопасности CLAD-MAN обеспечивает высочайшую безопасность на строительной площадке. Уникальная система позволяет за несколько секунд надежно закрепить защитные ремни. Управление насосом с вакуумным управлением (Esoatic) сберегает батарею. Длинный день на строительной площадке требует решать множество проблем. Поэтому эффективное и умное управление энергией CLAD-MAN является надежным помощником. Модульная конструкция со многими дополнительными опциями, обеспечивает для каждой задачи правильное решение. Будь то особенно длинная стена или кровельные панели или тяжелые трапециевидные листы на крышах до 45° наклона, CLAD-MAN – это идеальный партнер на строительной площадке.





# CLAD-BOY® аренда? Нет проблем!

Пользуйтесь услугами аренды AERO-LIFT новых вакуумных подъемников с гарантией качества и сервиса. Так Вы при каждом заказе можете гибко реагировать!

**Звоните: (+49) 7428-94 514 - 0**

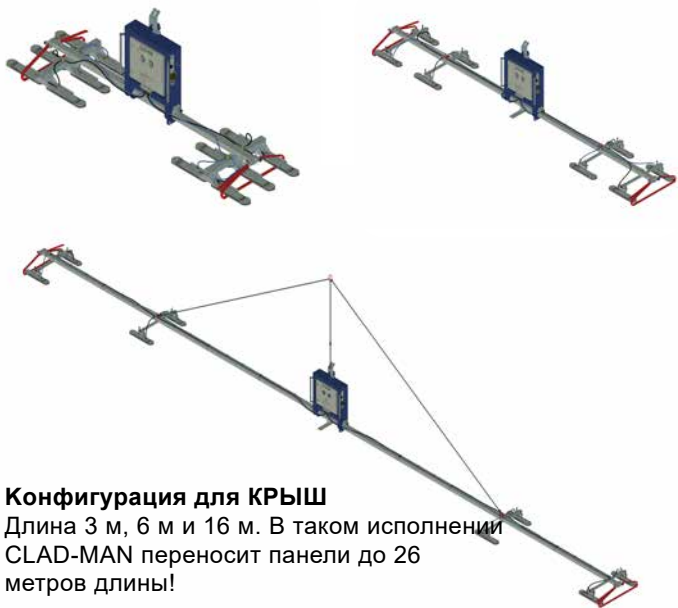

## Конфигурация для КРЫШ

Длина 3 м, 6 м и 16 м. В таком исполнении CLAD-MAN переносит панели до 26 метров длины!

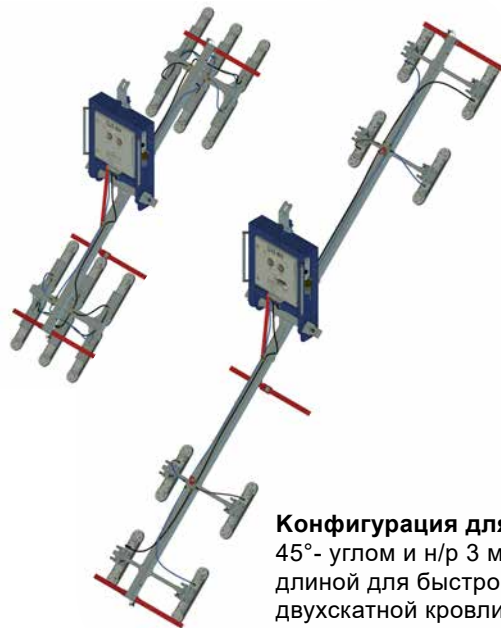

## Конфигурация для КРЫШ

45°- углом и н/р 3 м и 6 м длиной для быстрого монтажа двухскатной кровли.

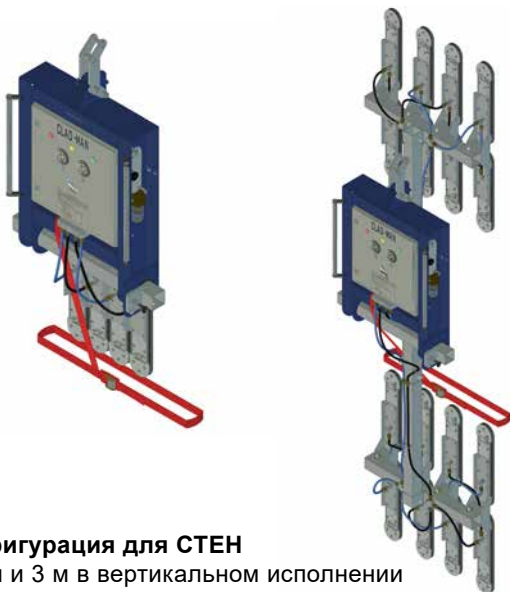

## Конфигурация для СТЕН

от 0 м и 3 м в вертикальном исполнении для быстрого монтажа стеновых панелей.

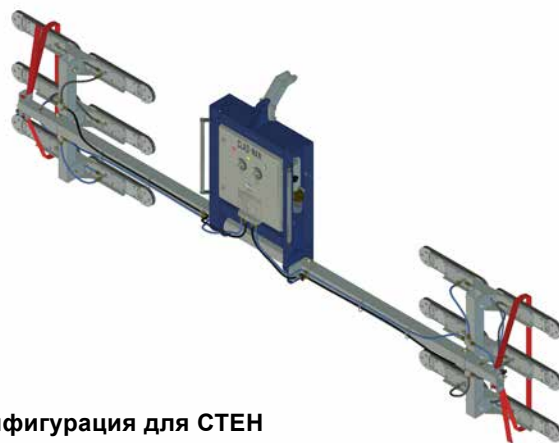

## Конфигурация для СТЕН

в горизонтальном исполнении

# CLAD -

## Переворот панелей крыш и стен

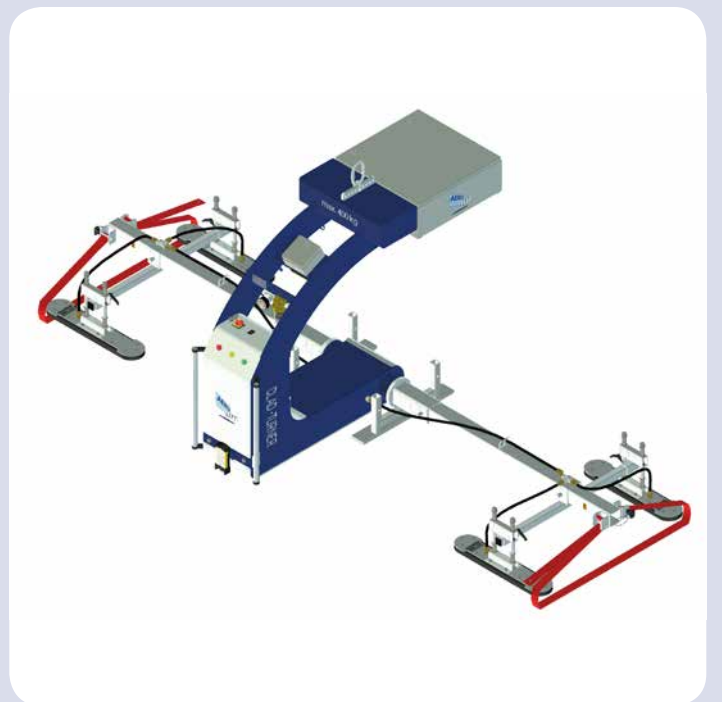
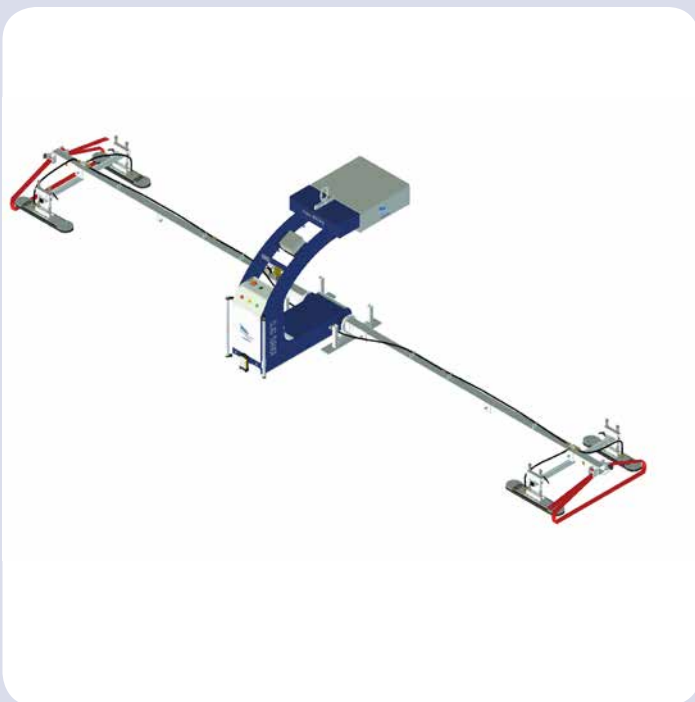
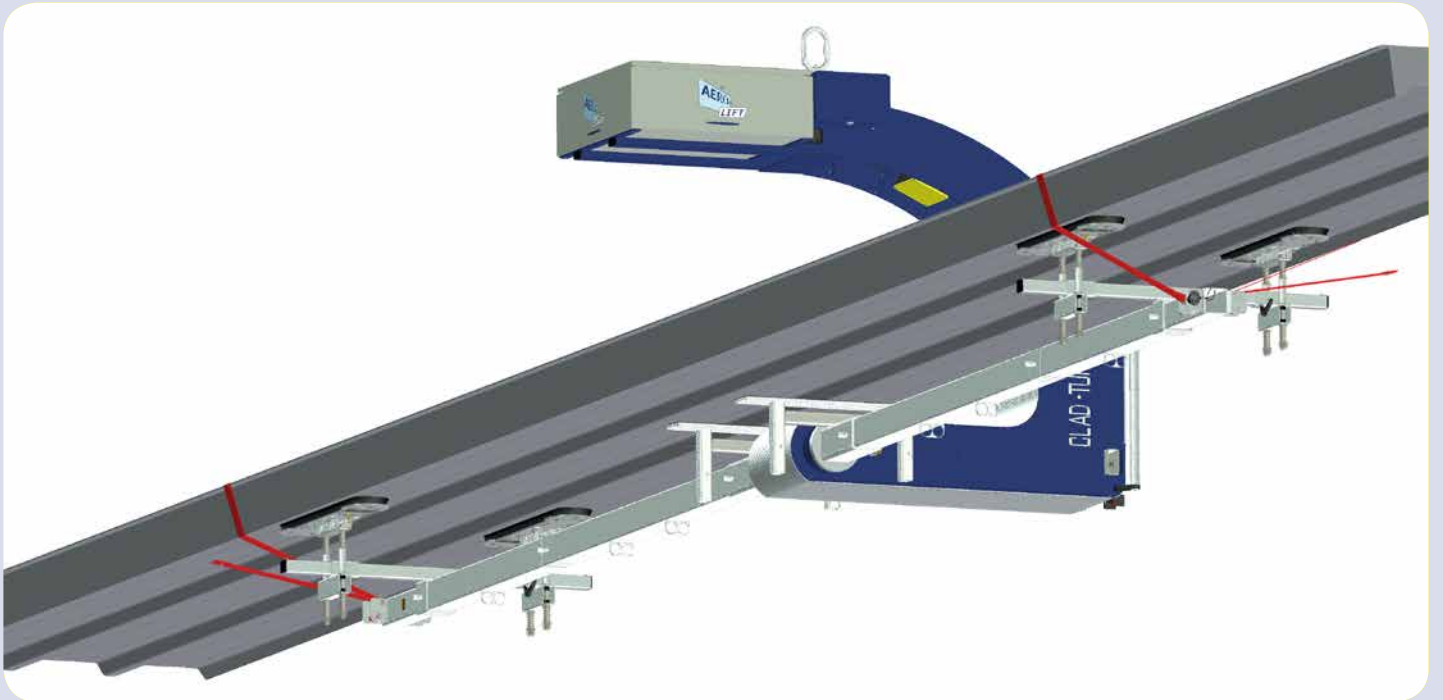

# T U R N

НОВЫЙ

- Монтаж сэндвич панелей и жести до 18 м длины
- Переворот на 180° панелей и жести до 400 кг
- Эффективно и быстро за счет электропривода и пульта
- Панели прямо с штапеля поворачиваются в нужную позицию
- Жесть без ручного труда устанавливается в любое положение
- Прочное качество и компактность для транспортировки на стройку

## Длинные элементы переворачивать

CLAD-TURN служит для монтажа сэндвич-панелей или трапециевидных листов длиной до 18 м на крыше или на стене. Кроме того, панели или листы, подлежащие подъему до 400 кг, могут бесступенчато поворачиваться на 180°. Это делает работу с CLAD-TURN чрезвычайно эффективной и быстрой.

Каждый сэндвич-элемент может быть доставлен непосредственно из штабеля без ручного усилия в желаемом положении. Аналогично, каждый трапециевидный лист может вращаться в положительном или отрицательном положении.

CLAD-TURN удобно управляется с помощью радиоуправления. Батареи заряжаются через встроенное зарядное устройство, а безопасность обеспечивается защелками ремней. В комплект поставки входит транспортная стойка для хранения CLAD-TURN и 2 складских стойки для повернутых деталей.



# AERO-LIFT CLADDING

## ИСПОЛНЕНИЯ И ОПЦИИ

Длина панели макс.	Вес макс.	Исполнение		Артикул №
<b>Панели кровельные горизонтальные (наклон кровли макс. 25°)</b>				
12 m	240 kg	CLAD-BOY	Dach, 3m, 4L	1010261
12 m	300 kg	CLAD-BOY	Dach, 3m, 6L	1010262
13 m	800 kg	CLAD-MAN	Dach, 3m, 12L	1010302
14 m	240 kg	CLAD-BOY	Dach, 4m, 4L	1010263
14 m	300 kg	CLAD-BOY	Dach, 4m, 6L	1010264
14 m	600 kg	CLAD-MAN	Dach, 4m, 8L	1010303
16 m	400 kg	CLAD-MAN	Dach, 6m, 8L	1010304
18 m	240 kg	CLAD-BOY	Dach, 8m, 4L	1010265
18 m	300 kg	CLAD-BOY	Dach, 8m, 6L	1010266
20 m	400 kg	CLAD-MAN	Dach, 10m, 8L	1010305
26 m	400 kg	CLAD-MAN	Dach, 16m, 8L	1010306
<b>Панели кровельные горизонтальные (наклон кровли макс. 45°)</b>				
12 m	200 kg	CLAD-BOY	Dach, 3m, 4L, 45°	1010261 / 3010173
12 m	300 kg	CLAD-BOY	Dach, 3m, 6L, 45°	1010262 / 3010173
13 m	800 kg	CLAD-MAN	Dach, 3m, 12L, 45°	1010307
14 m	200 kg	CLAD-BOY	Dach, 4m, 4L, 45°	1010263 / 3010173
14 m	220 kg	CLAD-BOY	Dach, 4m, 6L, 45°	1010264 / 3010173
14 m	600 kg	CLAD-MAN	Dach, 4m, 12 L, 45°	1010308
16 m	400 kg	CLAD-MAN	Dach, 6m, 8L, 45°	1010309
<b>Панели кровельные и стеновые горизонтальные, с возможностью переворота на 180°</b>				
18 m	400 kg	CLAD-TURN	Dach und Wand, 180°	1010321





## У Вас вопросы? Нет проблем!

Мы ответим на все технические вопросы  
по телефону +49 (0) 7428 / 94514 0

Длина панели макс.	Вес макс.	Исполнение		Артикул №
<b>Панели для стен горизонтально</b>				
12 m	160 kg	CLAD-BOY	для стен, 3m, 4L Присоски вертикально	1010243
12 m	160 kg	CLAD-BOY	для стен, 3m, 4L, AS Присоски горизонтально	1010247
12 m	240 kg	CLAD-BOY	для стен, 3m, 6L Присоски вертикально	1010244
12 m	240 kg	CLAD-BOY	для стен, 3m, 6L, AS Присоски горизонтально	1010255
13 m	800 kg	CLAD-MAN	для стен, 3m, 16L	1010312
14 m	160 kg	CLAD-BOY	для стен, 4m, 4L Присоски вертикально	1010245
14 m	160 kg	CLAD-BOY	для стен, 4m, 4L, AS Присоски горизонтально	1010248
14 m	240 kg	CLAD-BOY	для стен, 4m, 6L Присоски вертикально	1010246
14 m	240 kg	CLAD-BOY	для стен, 4m, 6L, AS Присоски горизонтально	1010256
14 m	600 kg	CLAD-MAN	для стен, 4m, 12L	1010314
<b>Панели для стен вертикально</b>				
12 m	160 kg	CLAD-BOY	Для стен, 4L	1010241
12 m	240 kg	CLAD-BOY	Для стен, 6L	1010242
12 m	400 kg	CLAD-MAN	Для стен, 1m, 8L	1010310
13 m	800 kg	CLAD-MAN	Для стен, 3m, 16L	1010311
14 m	600 kg	CLAD-MAN	Для стен, 4m, 12L	1010313
<b>Опции CLAD-BOY</b>				
Store-Boy упаковочный бокс				1010139
Сменная батарея				1010249
Бокс для принадлежностей (L x B x H: 550 x 350 x 250 mm)				1010251
Защитные чехлы для присосок				2032210
<b>Опции CLAD-MAN</b>				
Store-Man упаковочный бокс				1010315
Модуль расширения (для стекла-/ элементов окон)				1010317

# АЕРО-LIFT ДЛЯ СТРОИТЕЛЬСТВА

Большая помощь с High Tech и качеством для строек



## CLAD-LIFT

### Революционный подход к монтажу окон!

С помощью этого робота вы можете быстро и точно устанавливать окна и стекла для зданий и сооружений. CLAD-LIFT является универсальным и чрезвычайно маневренным благодаря передним ведущим колесам. Мощная электрогидравлическая система имеет плавное регулирование скорости для всех функций и предназначена для тяжелых работ в промышленности и на строительных площадках. Панель управления на спиральном кабеле, эргономичная ручка управления с кнопками безопасности делает CLAD-LIFT чрезвычайно эффективным, мобильным вакуумным подъемником. Благодаря хорошим ходовым свойствам и маневренности, несмотря на большие нагрузки, CLAD-LIFT экономит время, рабочую силу на строительной площадке и быстро окупается. CLAD-LIFT выпускается в трех вариантах грузоподъемности от 350 кг до 600 кг.



## CLAD-TEC

### Быстрая переноска окон – и на большой высоте!

Вам требуется застеклить окна? Благодаря этому автономному вакуумному подъемному устройству, Вы можете транспортировать стекла на строительных площадках даже на больших высотах. Вращающийся и поворотный вакуумный захват - огромная помощь в сборке тяжелых, неудобных стеклянных окон. Устойчивые к ультрафиолетовому излучению всасывающие пластины обеспечивают безотказную транспортировку. Сильный вакуумный блок, 4-контурная система и звуковое предупреждающее устройство гарантируют максимальную безопасность на рабочем месте. Мощные батареи и встроенное зарядное устройство делают возможным гибкое, независимое от сети использование вакуумного подъемника на месте монтажа. Быстро сменяемые присоски и удлинители обеспечивают легкую сборку и компактный перенос устройства в кратчайшие сроки. CLAD-TEC поставляется с грузоподъемностью 500 и 1000 кг.

# AERO-LIFT Vakuumtechnik GmbH

качество испытаний в Германии



## Подъемники & Компоненты

Более 25 лет производит AERO-LIFT Vakuumtechnik GmbH подъемники которые при помощи вакуума способны щадяще переносить для материала и персонала, даже очень большие грузы. При этом мы не только производим стандартную продукцию, но и предлагаем варианты и особые решения, которые оптимально подходят для решения Ваших проблем. От электронных деталей величиной с монету до несколько тонн тяжелых элементов самолета, от каменной плиты до мешка с мукой – с подъемниками от AERO-LIFT можно поднимать, транспортировать и поворачивать почти все материалы. В нашем ассортименте кроме этого множество компонентов как присоски, кольца, эжекторы и вентили, при помощи которых Вы можете оснащать например фабричную автоматику и машины. Все материалы поставляются быстро со склада и отвечают самому высокому качеству от AERO-LIFT. Кроме этого мы предлагаем подходящую периферию для любого вакуумного устройства, такие как потолочные шинные системы, консольные краны, электрические тельферы или соответствующие соединительные элементы.

## Производство & Сервис

AERO-LIFT Vakuumtechnik GmbH крепкое предприятие среднего сословия. Издавна известны люди из места Швабский Альб, недалеко от знаменитой крепости Гогенцоллернов (Фото), своим трудолюбием, изобретательностью и точностью.

Этими же качествами обладают и сотрудники нашего предприятия – и наша цель каждый день так работать и совершенствоваться.

Поэтому продукция от AERO-LIFT на высочайшем уровне, „Made in Germany,“ с высокой производительностью в регионе. При выборе материалов и поставщиков мы придаем огромное значение самому лучшему качеству и нашей общей цели – восхищение клиентов!

Если у Вас есть вопросы к нашей продукции или требуется отраслевое решение, обращайтесь к нашему AERO-LIFT-сервисному отделу.



# AERO-LIFT

мы к Вашим услугам  
в вашем городе!

## AERO-LIFT international



Больше информации, все проспекты продукции как и каталог компонентов Вы найдете на сайте: [www.aero-lift.de](http://www.aero-lift.de).

Сотрудники наших представительств в Вашем городе – в Германии – и во многих странах мира [www.aero-lift.de](http://www.aero-lift.de)

AERO-LIFT Vakuumtechnik GmbH  
Binsdorf, Turmstraße 1  
D-72351 Geislingen  
Tel +49 (0) 7428-94 514 - 0  
Fax +49 (0) 7428-94 514 - 38  
[info@aero-lift.de](mailto:info@aero-lift.de)  
[www.aero-lift.de](http://www.aero-lift.de)

